



更大威胁
更快响应



1500 (加仑)

境况越险恶，您必须表现越出色。新Striker将带给您前所未有的掌控力。更强的灭火能力、操控性、安全性以及多功能性，让您的响应能力一骑绝尘。机场救援与消防过程中的风险、威胁和危险瞬息万变，而新Striker将为您提供应对一切的终极武器。

敢为人先。



新STRIKER标准

创新的灭火方式，卓越的底盘性能，先进的安全系统，无与伦比的可靠性和耐用性，以及高端智能化设计。让我们一起领略全新Striker!

创新的灭火方式

- 可选脉冲技术可在90英尺（27米）外抛射化学干粉，性能为目前的3倍；
- 可选泵容量更大；
- 可选交叉导向捻，可从车身任意一侧使用水带。

卓越的底盘性能

- 比现款 Striker 轻 2,000 磅（907千克）以上，且加速更快；
- 可在25秒内从零速度加速至50英里/小时（80公里/小时）；
- 配备豪士科®专利技术TAK-4®全轮独立悬挂；
- 中间转向，确保全方位可视度。

先进的安全系统

- 转弯半径更小，机动性更强；
- 刹车动力比现款Striker 11%（选用碟式刹车选项）；
- 84平方英尺玻璃，实现最大的驾驶员可视度。

无与伦比的可靠性和耐用性

- 可进入式维修端口及一体型油滴盘
- 领先行业的发动机和动力轨道检修门
- 油箱容量增大29%
- 全天候服务支持

高端智能化设计

- 彩色编码开关，功能控制（水、泡沫、化学干粉、清洁灭火剂）一目了然
- 驾驶室空间：275立方英尺（7.8立方米）



新STRIKER改变您反击火情的方式。

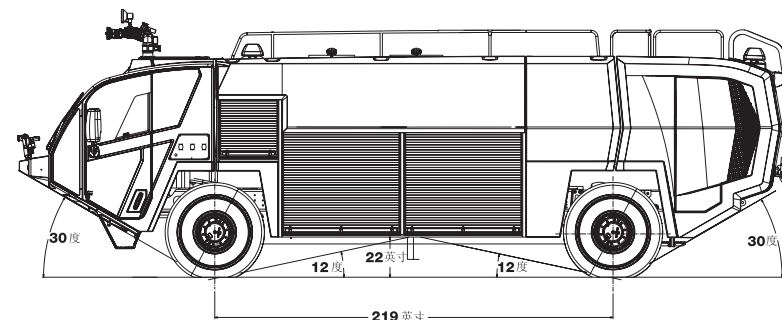

性能

最大速度： 大于70英里/小时（113公里/小时）

侧坡稳定性（静态） ≥ 30度

爬坡能力： 50%坡度上坡/下坡

转弯直径： 84.5英尺（25.75米）

尺寸：

- 长度—426英寸（1082厘米）
- 美国市场宽度—120英寸（305厘米）
- 欧洲市场宽度—118英寸（300厘米）
- 高度（不含HRET）—配备全水箱时，小于或等于140英寸（356厘米）

底盘

发动机： 道依茨 TCD 16.0 V8发动机；转速1400转/分、700马力时输出扭矩为2,131英尺磅；符合Tier 4i/欧V排放标准

变速箱： Allison 4800 EVS 变速箱；电动/7速/自动

防抱死刹车系统（ABS）

驾驶室： 5座；铝制框架，中央转向位置；“包裹设计”（wrap-around）

驾驶舱式仪表盘；易读式背光仪表与控制器

分动箱： 豪士科®独立分动箱，配备扭矩比例分配差动和驾驶员选择锁定机构

前轴： 31,000磅（14061千克）；豪士科双级减速及锥齿轮式差速器；

驾驶员操作差速锁（横向和前后独立）

前刹车： 标准碟式刹车（Rockwell® 双制动器气动）；可选碟式刹车可用（17英寸迫力碟Bendix® SN7 浮钳）

后轴： 31,000磅（14,061千克）；豪士科双级减速及锥齿轮式差速器；

驾驶员操作差速锁

后刹车： S凸轮型；标准气动/鼓式刹车、碟式刹车可用

悬挂： 豪士科 TAK-4® 独立悬挂系统，配备双控制臂和单圈弹簧；

车轮弹跳行程可达16英寸（40.6厘米），更卓越的全地形移动性，更出色的驾驶质量和操控性。

空调： 60,000 BTU 制冷能力

制热： 80,000 BTU 制热能力

轮胎： Michelin® 24R21 XZL

车辆额定总重： 62,000磅（28123千克）

轴距： 219英寸（556厘米）

灭火系统

顶炮： 非吸入式和吸入式两种选项可用，电动摇杆控制；375/750加仑/分（1420/2839升/分）选项可用，最大1,585加仑/分（6000升/分）

前杠炮： 非吸入式和吸入式两种选项可用，电动摇杆控制；300加仑/分（1136升/分），更大流量选项可用

水箱： 1,500加仑（5678升）容量；耐腐蚀、抗紫外线聚丙烯

泡沫箱： 210加仑（795升）容量；耐腐蚀、抗紫外线聚丙烯

消防泵： 功率分配器驱动 Waterous® CRQB 消防泵；单级离心泵，铸铁体，铜叶轮，不锈钢轴，具备行进中喷射能力；2,000加仑/分（7511升/分）流量

• 可选 Waterous CRUQB 大流量泵—2,650 加仑/分（10,031 升/分）

• 可选黄铜/青铜泵

固定式软管卷筒： 可卷收100英尺（30米）水/泡沫软管，或150英尺（46米）化学干粉软管

环泵泡沫比例混合系统

高级消防技术准备

- 超高压水
- 高压水
- 4种灭火剂（水、泡沫、化学干粉、清洁灭火剂）
- 压缩空气泡沫系统

选项*

脉冲技术

- 90英尺（27米）外抛射化学干粉“Dry”
- 从储罐中无故障供应
- 消防常规干粉罐的起毛现象

外摆式软管卷筒： 可卷收100英尺（30米）水/泡沫软管，或150英尺（46米）化学干粉软管

交叉导向捻： 最多2个导向捻，每个导向捻预连接两根软管（每侧1个），软管直径1.75英寸（44毫米），长度可达300英尺（91米）

碟式刹车（外置式）

机械式后轴转向

中央轮胎充气

防冻系统： 应对—40摄氏度/华氏度极端低温

液压发电机： 功率可选择10千瓦或15千瓦

辅助照明

远距离可延伸消防炮（HRET）

大容量固定式或低位攻击前杠炮： 1,250加仑/分（4732升/分）流量

化学干粉系统： 单灭火剂或双灭火剂水带，和/或主消防炮喷射能力

中央润滑系统

Hydro-Chem™ 直接注入： 用于主消防炮和/或双灭火剂水带喷射的化学干粉喷嘴

清洁灭火剂系统： 单灭火剂或双灭火剂水带，和/或远距离可延伸消防炮喷射能力

电动泡沫比例混合系统

oshkoshairport.com

+1 920 235 9151



* 仅列出部分选项；另有更多及特殊要求选项可用。
Striker 1500 已达到或超过美国国家消防协会（NFPA）414 标准、美国联邦航空局（FAA）以及国际民用航空组织（ICAO）针对1,500加仑（5678升）水容量机场救援消防车的所有要求。